

航空自衛隊 大型破壊機救難消防車 A-MB-3

ペーパークラフト 【組み立て説明書】

展開図内の指示について

..... 山折り線

----- 谷折り線

■ 用意する道具

接着剤（木工用推奨）。接着剤をのりしろに塗るためのつまようじ。ピンセット。

■ 組み立てのコツ

まず、型紙と組み立て説明書をじっくりと見て、組み立て手順を理解しておきましょう。のりしろは、1つずつ丁寧に接着しましょう。



<http://papermodel.jp/>

Copyright (C) Paper model studio All rights reserved.

！ ご注意ください 本品の組み立てには、ピンセット、接着剤などを使用します。危険ですので幼児の手の届かない場所で作業をしてください。

1 シャーシの組み立て

2と3ののりしろは、すべて1の裏側に接着する

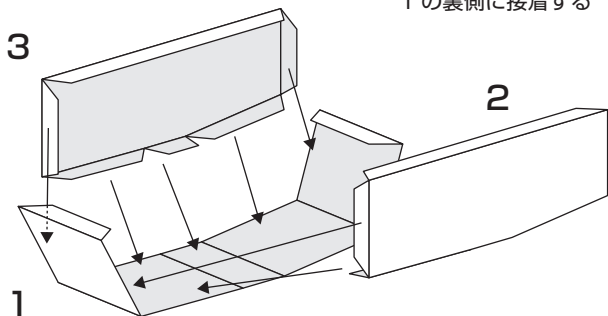

2 タイヤを接着

点線で示した位置に4を接着する
4の裏側をあらかじめ黒く塗っておくと、なお良い

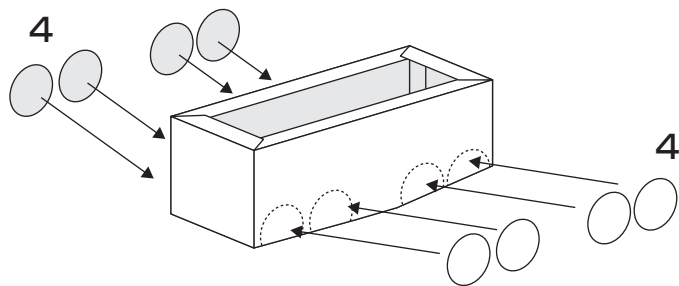

3 ボディの組み立て

5と6に、7をかぶせるイメージで接着する

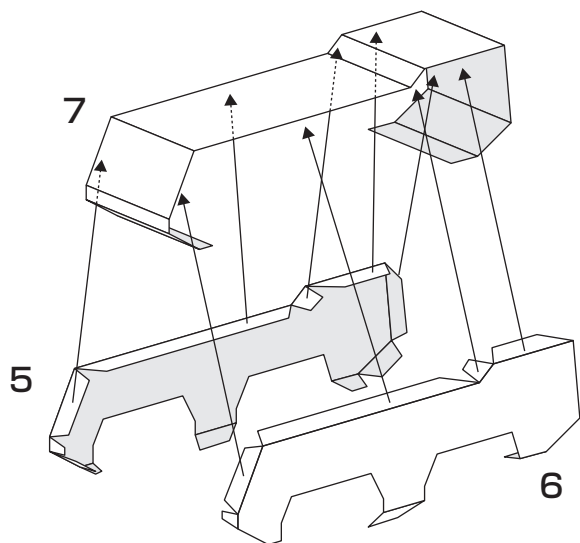

4 ボディとシャーシの合体

前後を間違えないように注意しながら
ボディの中にシャーシを奥まで挿し込む

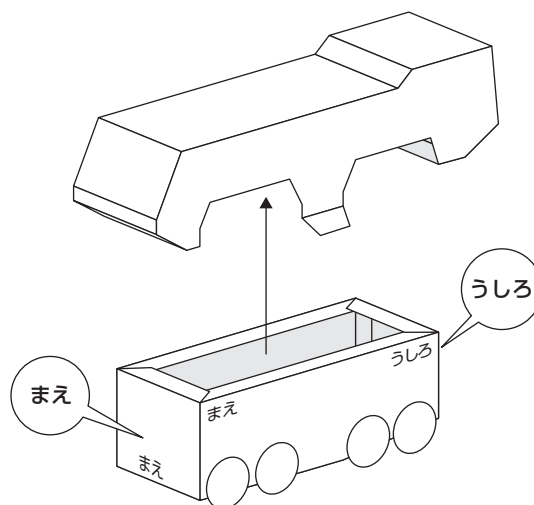

5 ボディとシャーシを接着

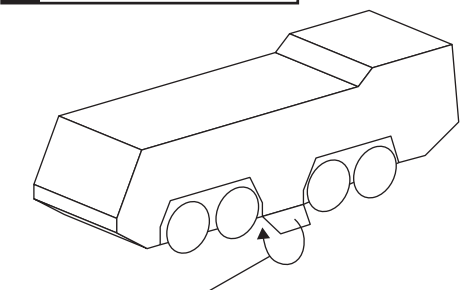

こののりしろをシャーシに接着（反対側も同様）

6 放水銃の組み立て

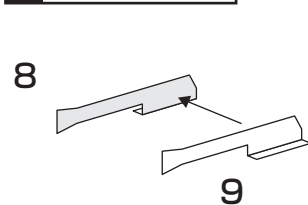

7 放水銃の接着

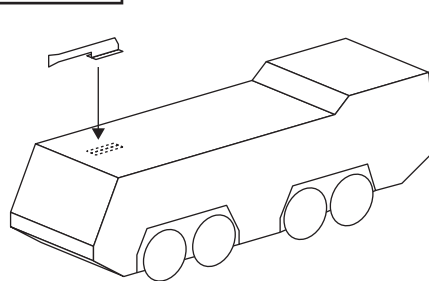

完成！

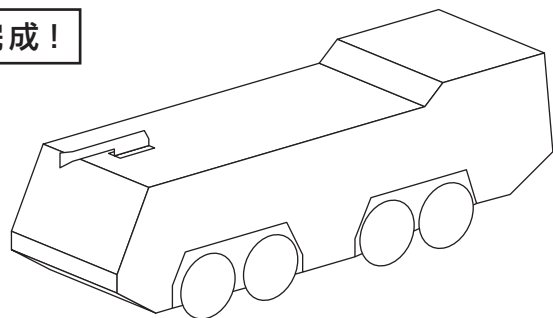

大型破壊機救難消防車 A-MB-3

航空機事故等に対処する為に開発された高性能消防車。8輪駆動車で高い機動性を持ちキャビン上の放水銃はコクピット内から操作することができ、平成23年3月11日に発生した東日本大震災により被災した東京電力福島第一原子力発電所に対する炉心冷却作業にも出動、活躍した。

諸元・性能

製作 東急車輛製造
車両重量 31.520kg
最大積載量 11.150kg
全長 11.950mm

全幅 3.100mm
全高 3.780mm 最高速度 100 km/h
タンク容量 300リットル
乗員 5名